

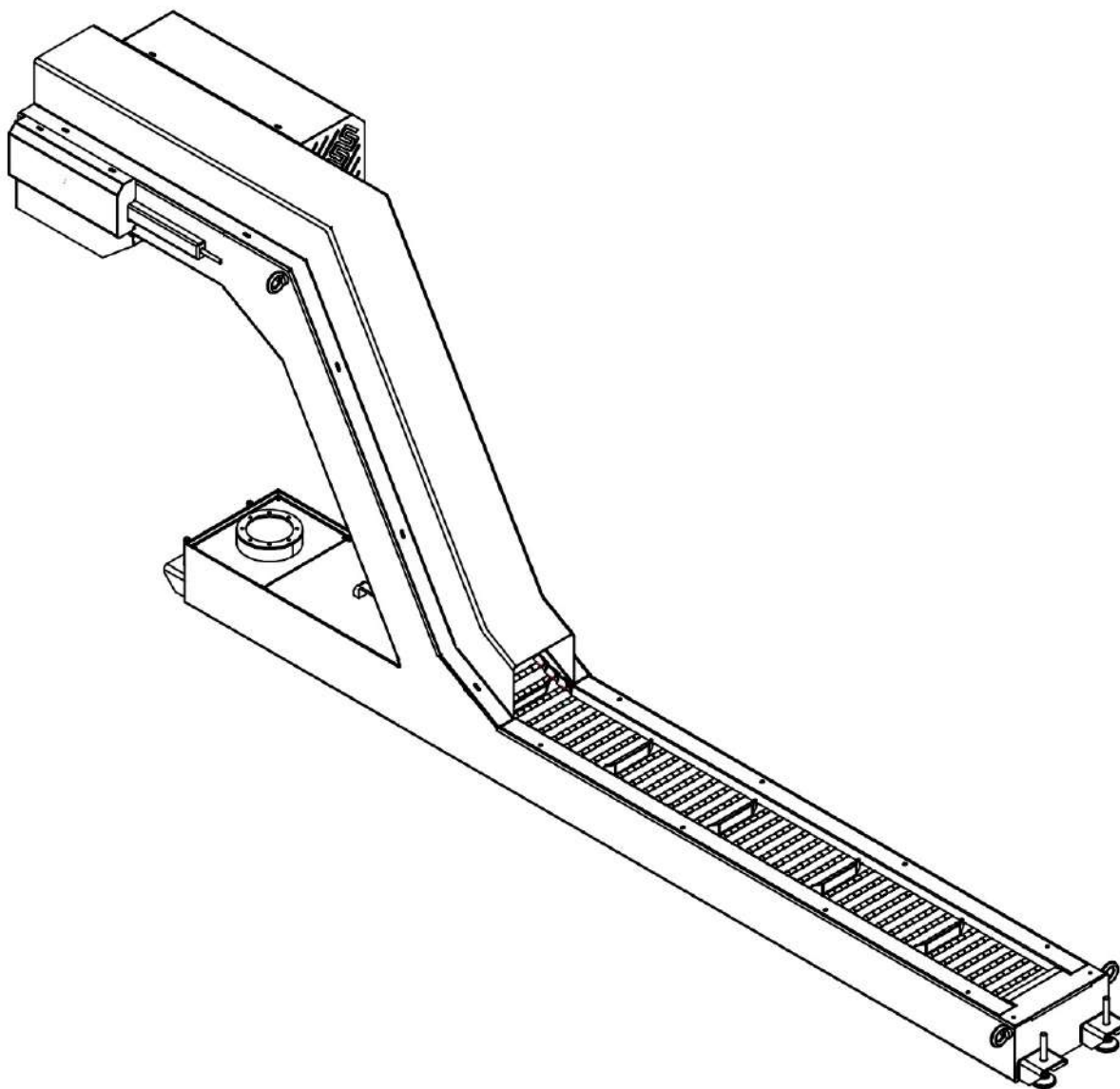

Sistemi di copertura e convogliamento



**RICHIESTA PREVENTIVO  
NASTRI TRASPORTATORI  
& TAPPETI**



Riferimento nostro agente:

Data:

Azienda:

Indirizzo:

Referente Sig.

Telefono:

E-mail:

Fax:

Tipo di macchina:

Materiale da trasportare:

Indicare modello richiesto tra i seguenti:

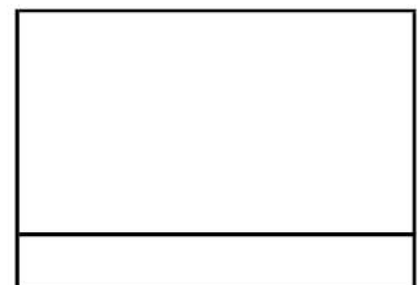
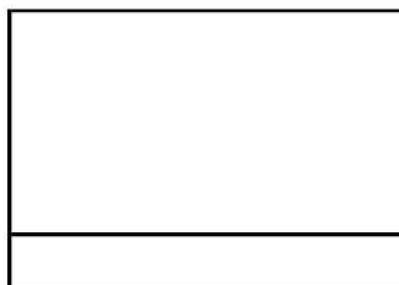
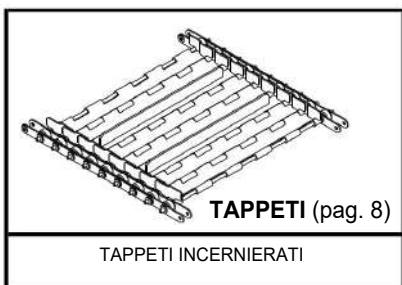
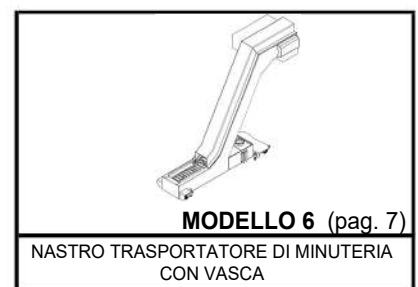
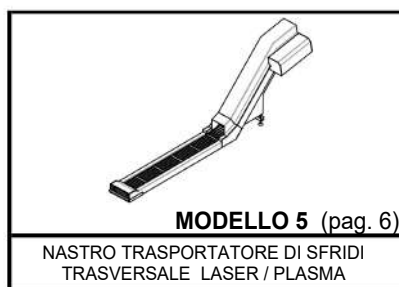
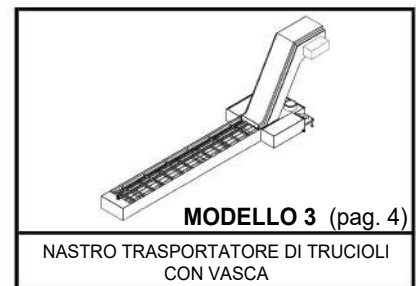
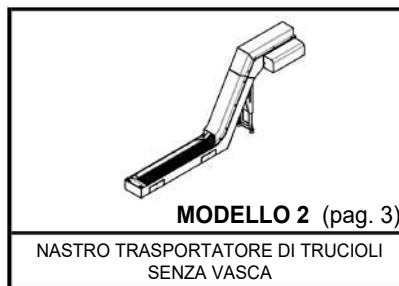
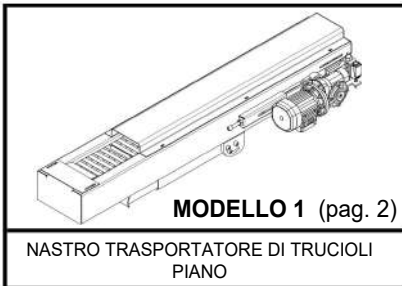



**MODELLO: 1**

*Nastro trasportatore di trucioli piano*

**QUOTE PRINCIPALI:**

**A**  
**B**  
**E**  
**H**  
**I**  
**L**  
**P**  
**Q**

(VEDI LEGENDA)

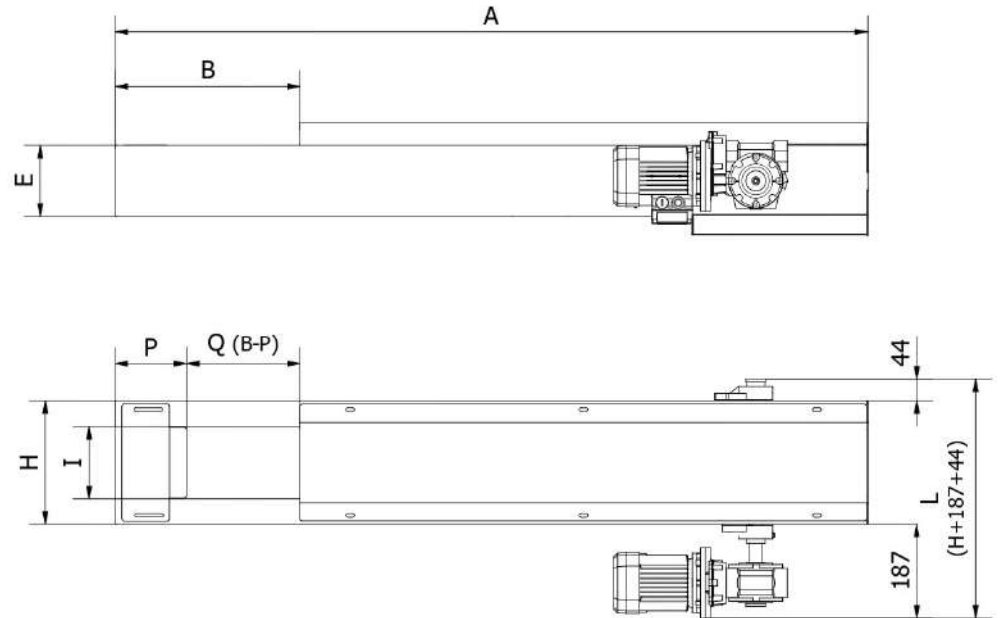

- Sensore di sicurezza per motoriduttore:      Proximity      Micro switch
- Tappeto:      Tapparella      Dragante      Passo:
- Velocità di lavoro:      m/min
- Quadro elettrico:      Si      No
- Vernice RAL:

LEGENDA COSTRUZIONI STANDARD	
E	PASSO
145	31,75
155	40
200	50
250	50
250	63

**NOTE:**



**MODELLO: 2**

*Nastro trasportatore di trucioli senza vasca*

**QUOTE PRINCIPALI:**

**A**  
**B**  
**C**  
**D**  
**E**  
**F**  
**G**  
**H**  
**I**  
**L**  
**P**  
**Q**

(VEDI LEGENDA)

(STANDARD 45°/60°)

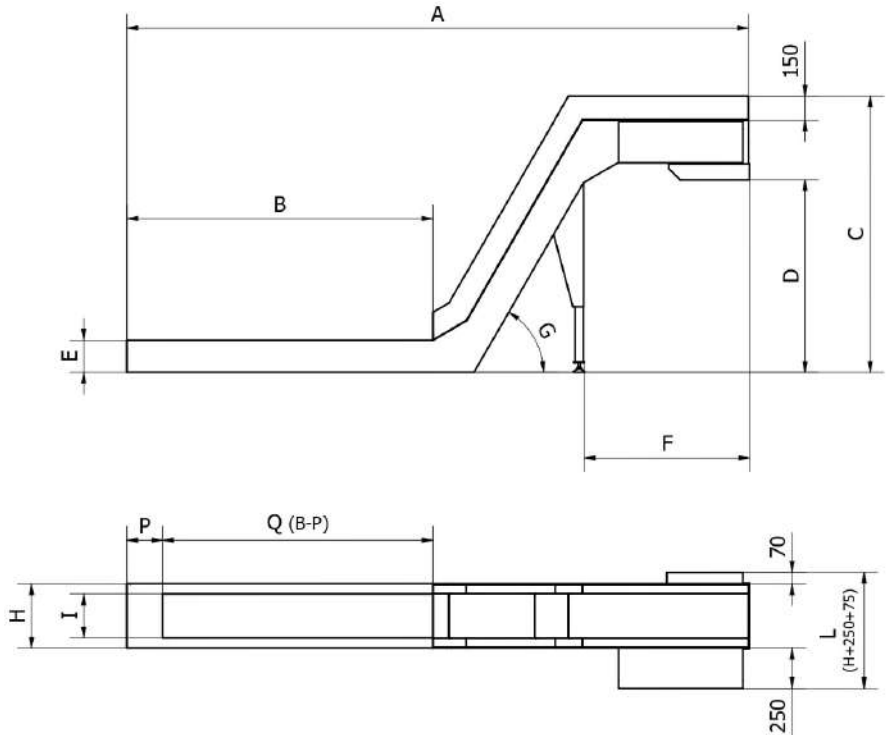

- Sensore di sicurezza per motoriduttore:      Proximity      Micro switch
- Tappeto:      Tapparella      Dragante      Passo:
- Velocità di lavoro:      m/min
- Quadro elettrico:      Si      No
- Vernice RAL:

LEGENDA COSTRUZIONI STANDARD	
E	PASSO
200	50
250	50
250	63

**NOTE:**



**MODELLO: 3**

*Nastro trasportatore di trucioli con vasca*

**QUOTE PRINCIPALI:**

- A**
- B**
- C**
- D**
- E**
- F**
- G**
- H**
- I**
- L**
- M**
- N**
- O**
- P**
- Q**
- R**

(VEDI LEGENDA)

(STANDARD 45°/60°)

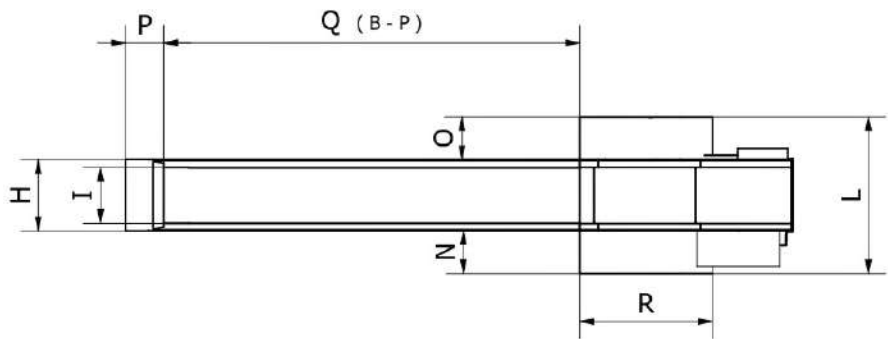
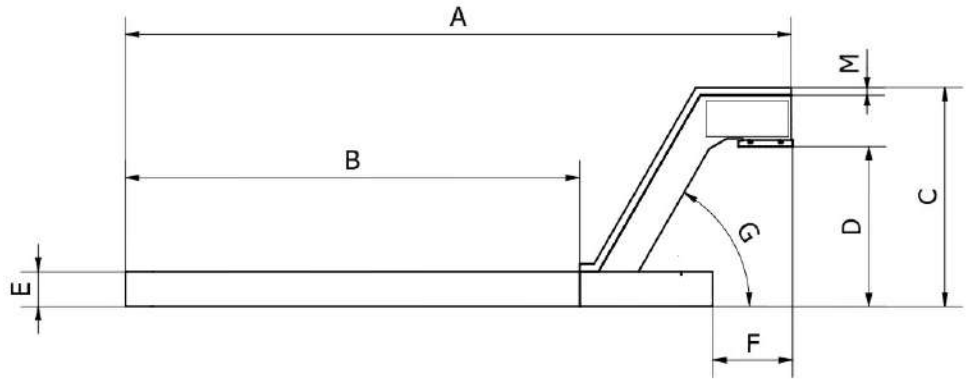

- Sensore di sicurezza per motoriduttore:      Proximity      Micro switch
- Tappeto:      Tapparella      Dragante      Passo:
- Velocità di lavoro:      m/min
- Quadro elettrico:      Si      No
- Pompa:      Si      No      Dati pompa:
- Vernice RAL:

LEGENDA COSTRUZIONI STANDARD	
E	PASSO
200	50
250	50
250	63

**NOTE:**



**MODELLO: 4**

*Nastro trasportatore di sfridi laser / plasma*

**QUOTE PRINCIPALI:**

A  
B  
C  
E  
G  
H  
I  
L  
S

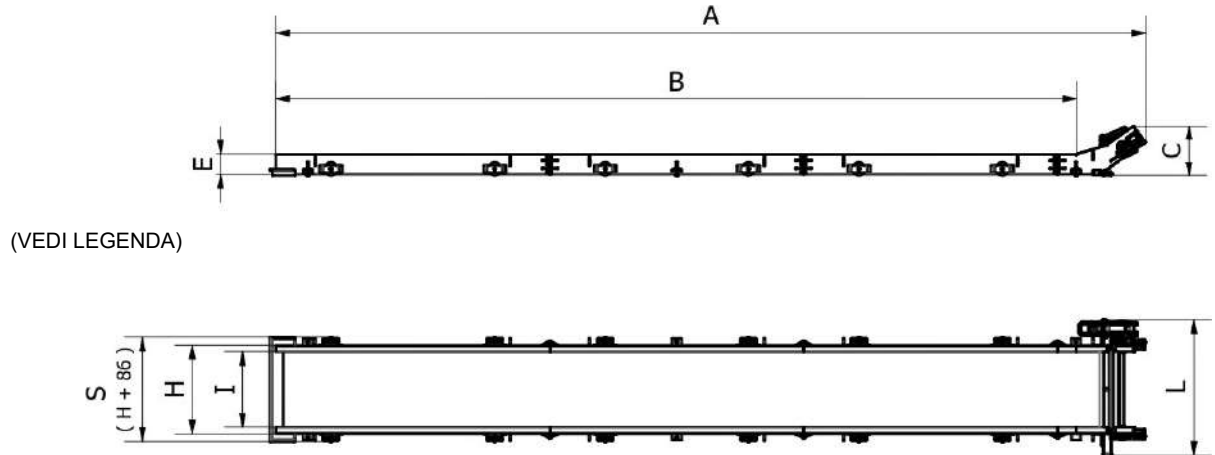

- Sensore di sicurezza per motoriduttore: Proximity Micro switch
- Tappeto: Tapparella Dragante Passo:
- Velocità di lavoro: m/min
- Quadro elettrico: Si No
- Vernice RAL:

LEGENDA COSTRUZIONI STANDARD	
E	PASSO
145	31,75
200	50
250	50
250	63

**NOTE:**



**MODELLO: 5**

*Nastro trasportatore di sfridi laser / plasma*

**QUOTE PRINCIPALI:**

**A**  
**B**  
**C**  
**D**  
**E**  
**F**  
**G**  
**H**  
**I**  
**L**  
**P**  
**Q**

(VEDI LEGENDA)

(STANDARD 45°/60°)

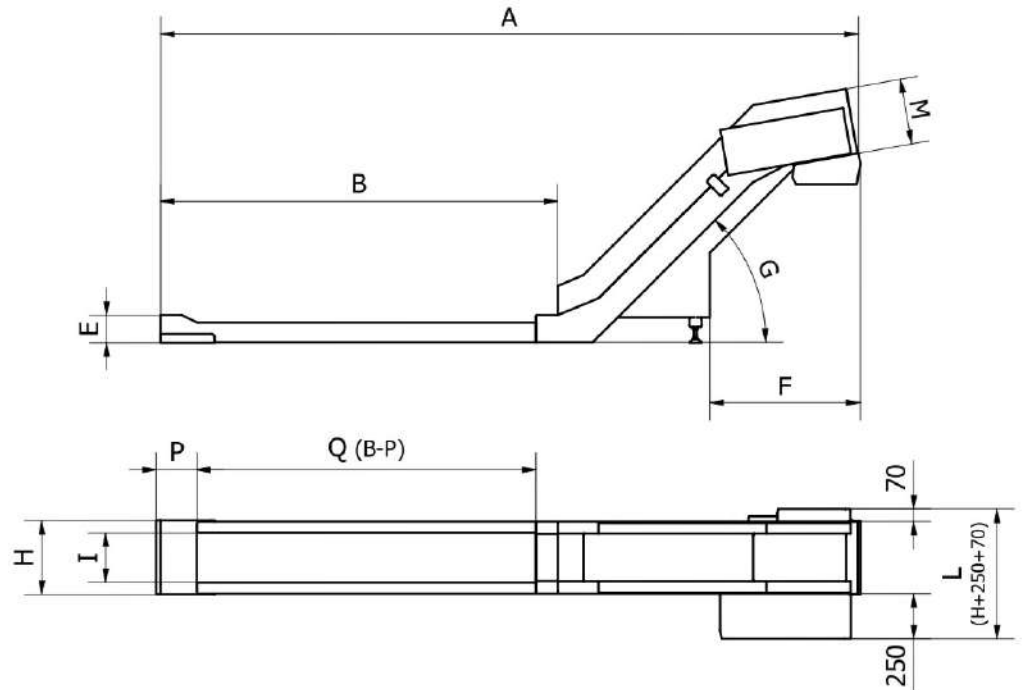

- Sensore di sicurezza per motoriduttore: Proximity Micro switch
- Tappeto: Tapparella Dragante Passo:
- Velocità di lavoro: m/min
- Quadro elettrico: Si No
- Vernice RAL:

LEGENDA COSTRUZIONI STANDARD	
E	PASSO
155	40

**NOTE:**



**MODELLO: 6**

*Nastro trasportatore di minuteria con vasca*

**QUOTE PRINCIPALI:**

**A**  
**B**  
**C**  
**D**  
**E**  
**F**  
**G**  
**H**  
**I**  
**L**  
**M**  
**S**

(VEDI LEGENDA)

(STANDARD 45°/60°)

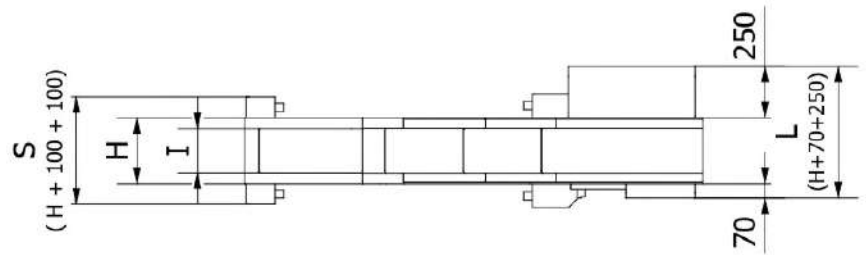
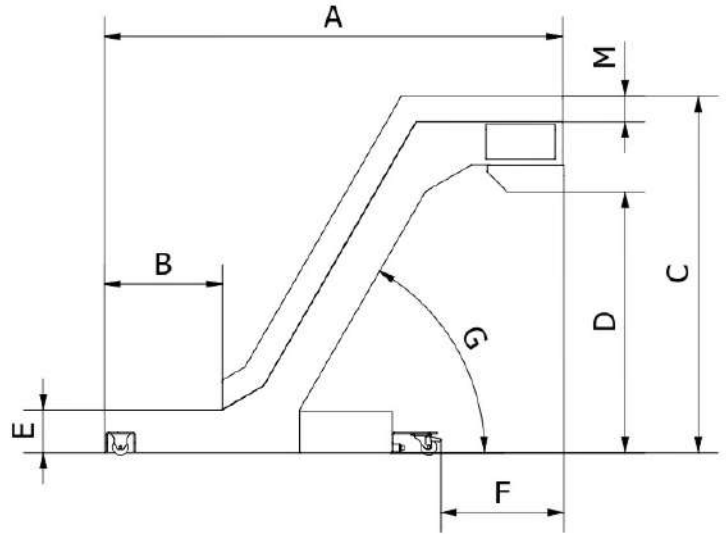

- Sensore di sicurezza per motoriduttore:      Proximity      Micro switch
- Tappeto:      Tapparella      Dragante      Passo:
- Velocità di lavoro:      m/min
- Quadro elettrico:      Si      No
- Pompa:      Si      No      Dati pompa:
- Vernice RAL:

LEGENDA COSTRUZIONI STANDARD	
E	PASSO
145	31,75
155	40
200	50
250	50
250	63

**NOTE:**



### ***Tappeti incernierati:***

Realizziamo tapparelle metalliche e tappeti incernierati con diversi passi, sia forate che cieche, con o senza alette laterali, aventi dimensioni (larghezza e lunghezza) su specifica richiesta del cliente. Le tapparelle possono essere fornite come pezzi singoli o come tappeti completi.

Informazioni sulle soluzioni realizzabili e le relative caratteristiche sono riassunte nella tabella:

PASSO (mm)	RICCIOLO CENTRATO	RICCIOLO NASCOSTO	CIECA	FORATA	ALETTA PIEGATA	ALETTA SALDATA	ALETTA CIANFRINATA	SEZIONE PERNO (mm)	SEZIONE RULLO CATENA (mm)
31.75	X		X	X		X		5	19
38.1	X	X	X	X		X		6	22
40	X	X	X	X		X		6	22
50	X	X	X	X		X	X	10	31
63	X	X	X	X	X	X		12	40
75	X	X	X	X	X	X		12	40
100	X	X	X	X	X	X		12	40
125	X	X	X	X	X	X		12	40

LE TAPPARELLE SONO DISPONIBILI IN FERRO O INOX

Per qualsiasi informazione tecnica o per richiedere un preventivo vi invitiamo a consultare il nostro sito **[www.sccitalia.it](http://www.sccitalia.it)** o chiamare in azienda al numero **+39 0383 73674**

***I NOSTRI PRODOTTI:***



CARENATURE INDUSTRIALI  
CARPENTERIA METALLICA



PROTEZIONI  
TELESCOPICHE



COPERTURE A  
SOFFIETTO



NASTRI  
TRASPORTATORI

**“Quando un prodotto è fabbricato da persone che trovano importante il loro lavoro, esso sarà inevitabilmente un prodotto di qualità”**

SCC s.r.l.  
27050 Codevilla (PV)  
Tel. +39 0383 73674

E-mail: [info@sccitalia.it](mailto:info@sccitalia.it)  
Web: [www.sccitalia.it](http://www.sccitalia.it)

QUALITÀ  
ITALIANA 



Visita il nostro sito